



System szuflad

FUTURA



Okucia na miarę. Tworząc mebli...



System szuflad | Drawer system | Система ящиков | Systém zásuviek | Fiórendszer

FUTURA

FUTURA **3D** EVO

pl

System szuflad FUTURA / FUTURA EVO

Idealne rozwiązanie dla osób ceniących nowoczesny design i wysoką funkcjonalność.

FUTURA – do płyty 16 mm

FUTURA EVO – do płyty 18 mm, z regulacją 3D.

Obie wersje oferują pełny wysuw, cichy domyk (SoftClose), nośność do 40 kg oraz trwałość do 80 000 cykli.

Szerokie możliwości personalizacji: relingi, fronty wewnętrzne, rama z koszami na odpady.

Dostępne kolory: biały P1 i antracyt P35.

Bogaty wybór rozmiarów: długości 300–550 mm, wysokości: H90, H122, H172, H203.

Posiada certyfikaty SGS i TÜV.



SGS

ru

Система ящиков FUTURA / FUTURA EVO

Идеальное решение для тех, кто ценит современный дизайн и высокую функциональность.

FUTURA – для плиты 16 мм

FUTURA EVO – для плиты 18 мм,

с 3D-регулировкой.

Обе версии предлагают полный выдвиг, мягкое закрытие (SoftClose), грузоподъемность до 40 кг и ресурс до 80 000 циклов.

Широкие возможности персонализации: рейлинги, внутренние фасады, рамы с контейнерами для мусора.

Доступные цвета: белый P1 и антрацит P35.

Широкий выбор размеров: длина от 300 до 550 мм, высота: H90, H122, H172, H203.

Сертифицировано по стандартам SGS и TÜV.

en

Drawer System FUTURA / FUTURA EVO

The perfect solution for those who appreciate modern design and high functionality.

FUTURA – for 16 mm board

FUTURA EVO – for 18 mm board, with 3D adjustment.

Both versions offer full extension, soft-close (SoftClose), 40 kg load capacity, and durability up to 80,000 cycles. Wide personalization options: rails, inner fronts, and waste bin frame systems.

Available colors: white P1 and anthracite P35.

Wide range of sizes: lengths from 300 to 550 mm, heights: H90, H122, H172, H203.

Certified by SGS and TÜV.

sk

Systém zásuviek FUTURA / FUTURA EVO

Ideálne riešenie pre tých, ktorí oceňujú moderný dizajn a vysokú funkčnosť.

FUTURA – pre 16 mm dosku

FUTURA EVO – pre 18 mm dosku, s 3D nastavením.

Obe verzie ponúkajú plný výsuv, tlmené dovieranie (SoftClose), nosnosť do 40 kg a životnosť až 80 000 cyklov.

Široké možnosti prispôsobenia: relingy, vnútorné čelá, rám s košmi na odpad.

Dostupné farby: biela P1 a antracitová P35.

Široký výber rozmerov: dĺžky od 300 do 550 mm, výšky: H90, H122, H172, H203.

Certifikované podľa SGS a TÜV.

hu

FUTURA / FUTURA EVO fiórendszer

Ideális megoldás azok számára, akik értékelik a modern dizájnt és a magas funkcionalitást.

FUTURA – 16 mm vastag bútorlaphoz

FUTURA EVO – 18 mm vastag bútorlaphoz, **3D állítási lehetőséggel.**

Mindkét változat teljes kihúzást, csillapított záródást (SoftClose), akár 40 kg teherbírást és 80 000 nyitási-zárási ciklusra tesztelt tartósságot kínál.

Széleskörű testreszabhatóság: relingek, belső előlapok, hulladéktróoló keretrendszer.

Elérhető színek: Fehér P1 és Antracit P35.

Széles méretválaszték: hosszúság 300–550 mm, magasság: H90, H122, H172, H203.

SGS és TÜV tanúsítvánnyal rendelkezik.



INFORMACJE | Information | Информация | Informácie | Információk

KOLOR BIAŁY
White, Белый, Biela, Fehér
P1

ILOŚĆ CYKLI
Number of Cycles, Количество циклов,
Počet cyklov, Ciklusszám
80 000

ŁADOWNOŚĆ
Load Capacity, Грузоподъемность,
Nosnosť, Teherbírási
40 kg

KOLOR ANTRACYT
Anthracite, Антрацит, Antracit, Antracit
P32

SLOW
CICHY DOMYK
Soft close, Плавное закрывание,
Tlmené dovieranie, Csillapított záródás

FULL
PEŁNY WYSUW
Full Extension, Полный выдвиг,
Plný výsuv, Teljes kihúzás

Instrukcja montażu/demontażu | Installation/Removal Manual | Инструкция по монтажу/демонтажу | Návod na montáž-demontáž
Szerelési/bontási útmutató

Montaż szuflady | Drawer installation | Сборка ящика | Montáž zásuvky | Fiókszerelés

Wymowanie szuflady i zdejmowanie frontu
Removing the drawer and removing the front panel
Разборка | Vyberanie zásuvky a demontáž čela |
A fiók eltávolítása és az előlap levétele

Regulacja | Adjustments | Регулировка | Nastavenie | Beállítás

1 Po zakończeniu regulacji dokręć śrubę mocującą.
Tighten the fixing screw after adjustment.
После регулировки затяните крепежный винт.
Po dokončení nastavenia dotiahnite upevňovací skrutku.
A beállítás befejezése után húzza meg a rögzítőcsavart

1* ! FUTURA EVO

Regulacja nachylenia frontu
Front panel tilt adjustment
Регулировка наклона фасада
Nastavenie sklonu čela
Az előlap dőlésszögének beállítása

2

Záslepki
Caps
Заглушки
Záslepky
Takarósapkák

1 Regulacja wysokości
Drawer height adjustment
Регулировка по высоте
Nastavenie výšky
Magasság beállítása

2 Regulacja szerokości szuflady.
Drawer width adjustment. Adjust both sides.
Регулировка ширины ящика. Отрегулируйте обе стороны.
Nastavenie šírky zásuvky.
A fiók szélességének beállítása

Rozstawy otworów montażowych prowadnicy | Slide mounting hole distance | Расстояние между отверстиями для крепления направляющих | Rozostup montážnych otvorov výsuvu | Vezetőcsínek rögzítőfuratainak osztása

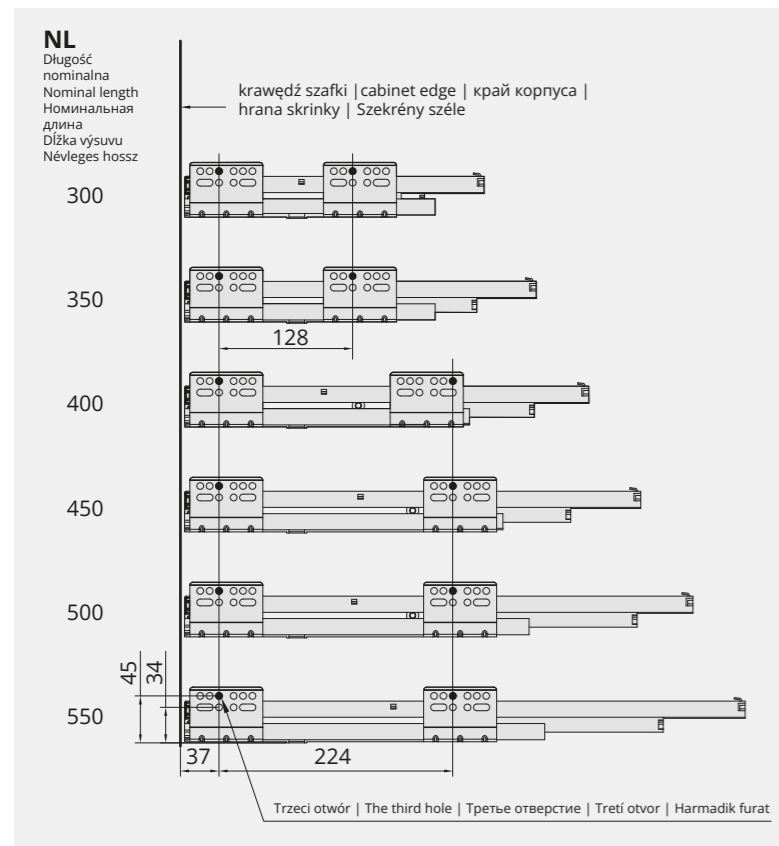

Wymiary montażowe | Installation dimensions | Установочные размеры | Montážne rozmery | Szerelési méretek

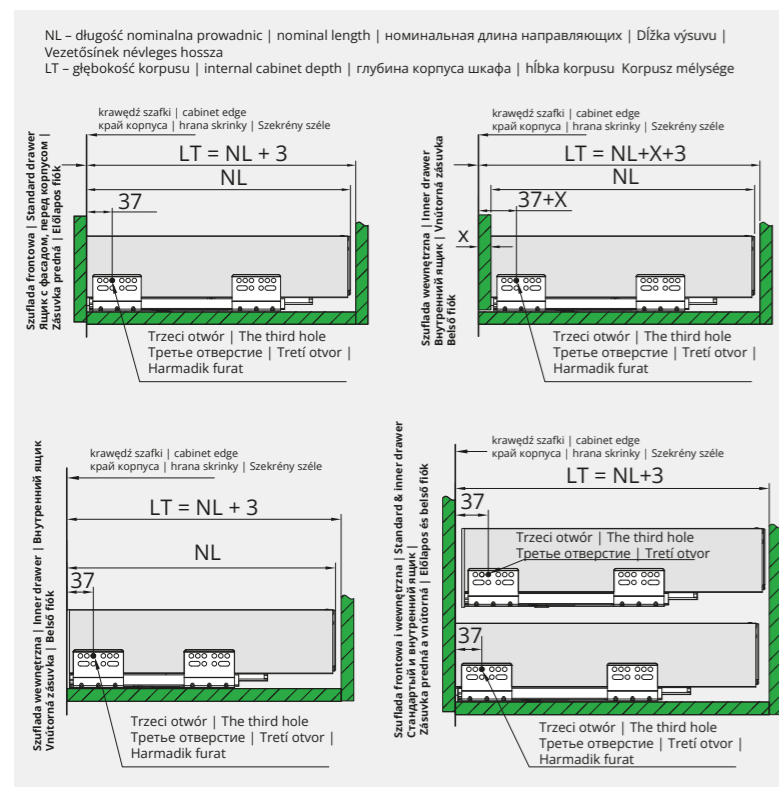

Elementy składowe | Basic components | Компоненты | Montážne prvky | Összetevő elemek

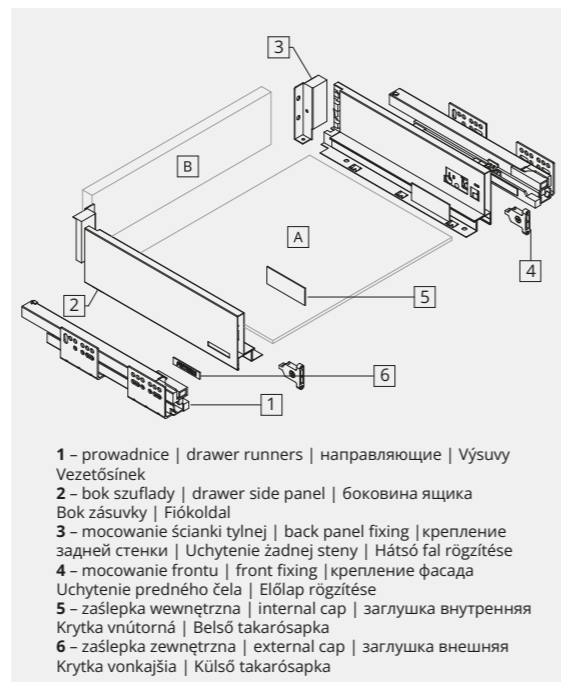

Wymiary cięcia dla płyty 16/18mm* | Cutting dimensions | Размеры раскроя | Rozmery na napílenie | Vágási méretek 16/18mm laphoz

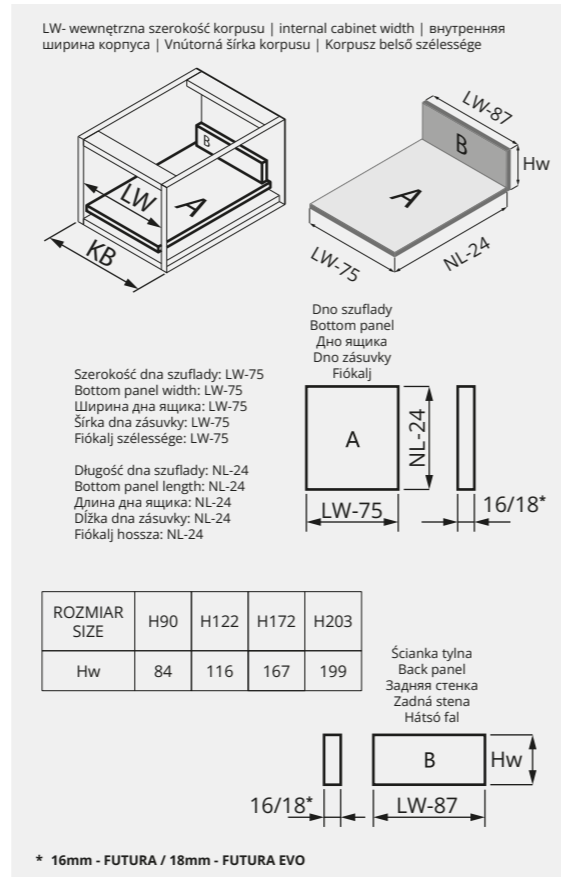

* 16mm - FUTURA / 18mm - FUTURA EVO

Wymiary montażowe, minimalna wysokość dla szuflady | Internal cabinet space | Установочные размеры, минимальная высота для установки ящика | Montážne rozmery, minimálna výška dna zásuvky | Szerelési méretek - fiók minimális magassága

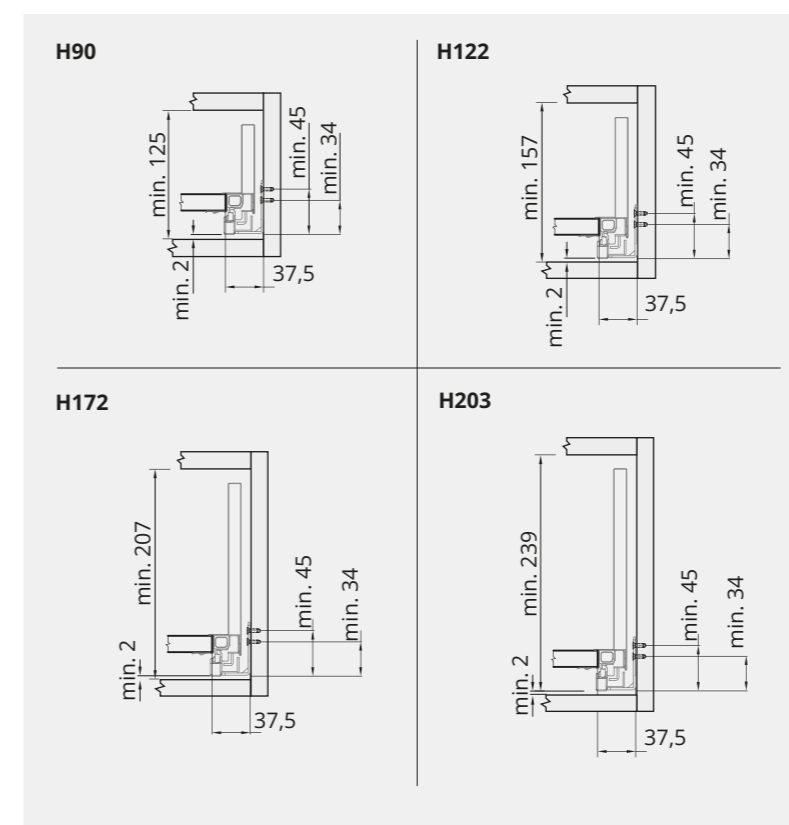

Front szuflady | Front connectors installation size | Размеры фасада ящика | Predné čelo zásuvky | Fiókelőlap

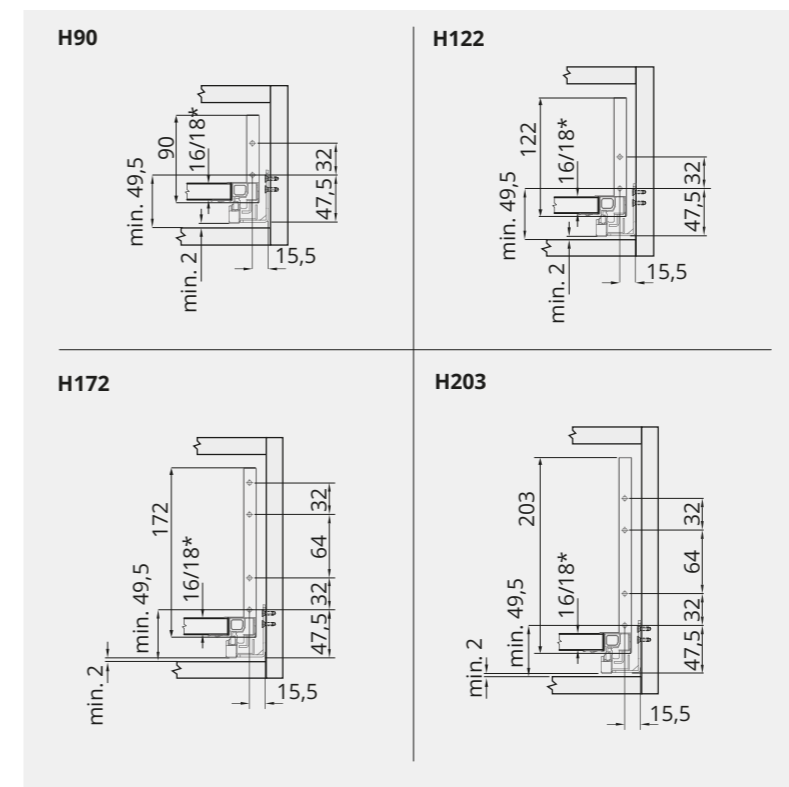

Mocowanie frontu | Front panel drilling size | Крепление фасада ящика | Uchytenie čela | Előlap rögzítése

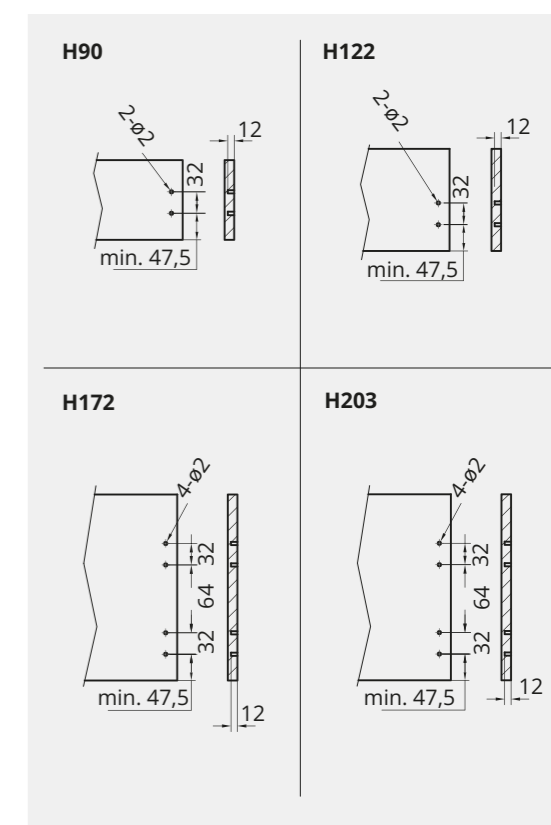

Tylna ścianka szuflady | Rear panel installation size | Задняя стенка ящика | Zadná stena zásuvky | Fiók hátsó fala

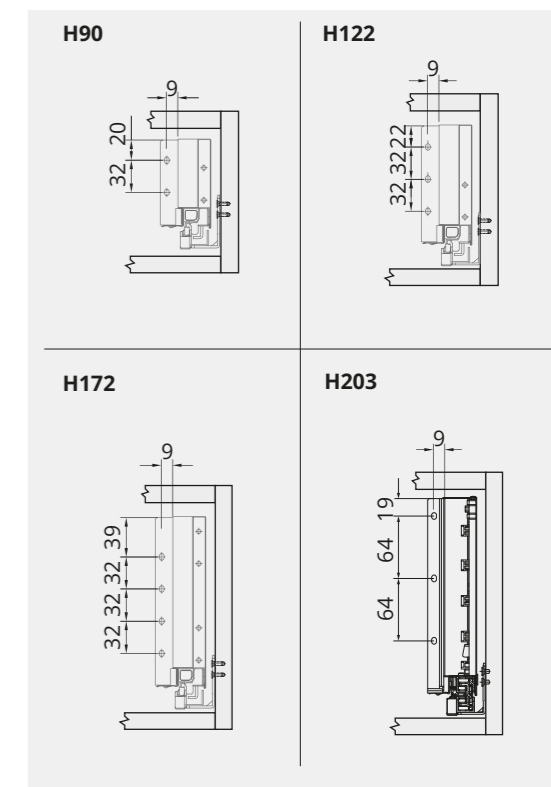

SZABLON MONTAŻOWY FUTURA

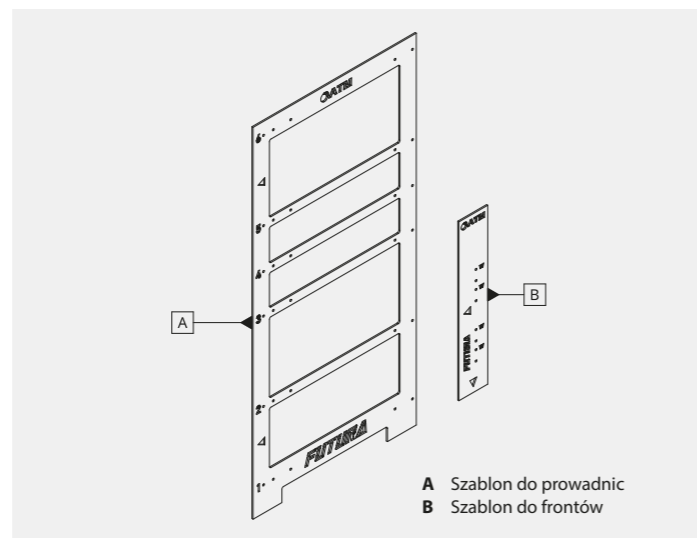

Szablon montażowy FUTURA
indeks 38156

Instrukcja szablonu do szuflad | Drawer Template Manual | Инструкция по шаблону для ящиков | Návod na šablónu pre zásuvky | Fióksablon használati útmutatója

INSTRUKCJA POZYCJONOWANIA PROWADNIC
GUIDE RAIL POSITIONING INSTRUCTION | ИНСТРУКЦИЯ ПО ПОЗИЦИОНИРОВАНИЮ НАПРАВЛЯЮЩИХ | INSTRUKCIA NA UMIESZCZENIE WODIĄCICH KOLAJNIC | VEZETŐSÍNEK POZICIONÁLÁSI ÚTMUTATÓJA

SZABLON PRZYŁÓŻ DO KORPUSU STRZAŁKAMI SKIEROWANYMI DO PRZODU.

Place the template against the cabinet with the arrows pointing to the front.

Приложите шаблон к корпусу, чтобы стрелки были направлены вперед.

Priložite šablónu ku korpusu so šípkami nasmerovanými dopredu.

Helyezze a sablont a korpuszhoz, a nyílakkal előre mutatva.

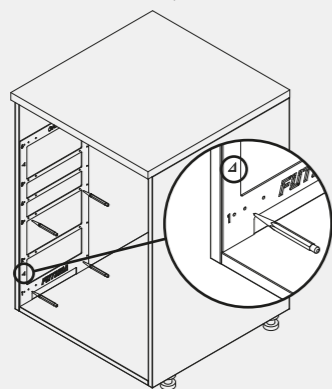

PRZENIEŚ SZABLON NA DRUGĄ STRONĘ (BEZ OBRACANIA).

Move the template to the other side (without rotating it).

Перенесите шаблон на другую сторону (не поворачивая его).

Prenešte šablónu na druhú stranu (bez otáčania).

Vigye át a sablont a másik oldalra (elforgatás nélkül).

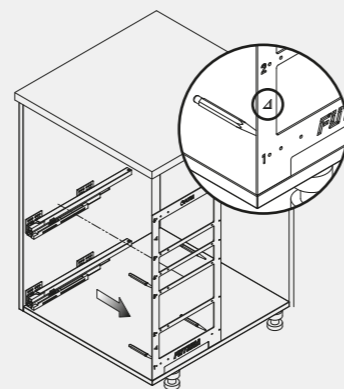

Konfigurator szuflad | Drawer Configurator | Конфигуратор ящиков | Konfigurátor zásuviek | Fiókkonfigurátor

Numer odpowiadający wysokości montażu prowadnicy na szablonie. | Number corresponding to the guide rail mounting height on the template. | Номер, соответствующий высоте установки направляющей на шаблоне. | Číslo zodpovedajúce výške montáže vodiacej kolajnice na šablónie. | A sablonon szereplő szám a vezetősin szerelési magasságának felel meg.

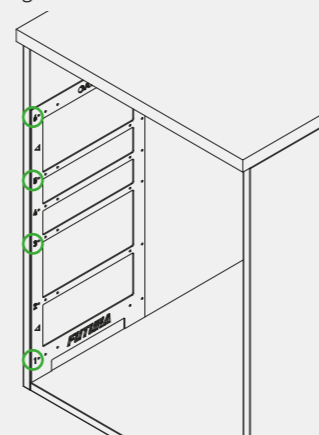
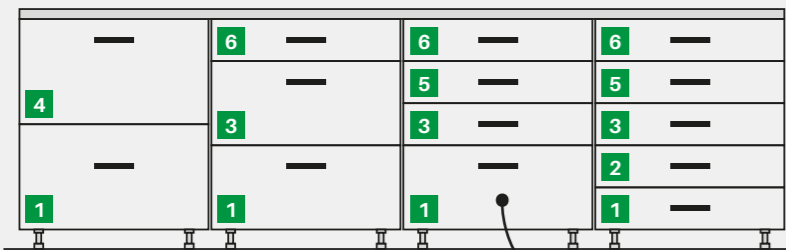

Instrukcja pozycjonowania frontów | Front panel positioning manual | Инструкция по позиционированию мебельных фасадов | Інструкція на umístění čielok nábytku | Előlapok pozicionálási útmutatója

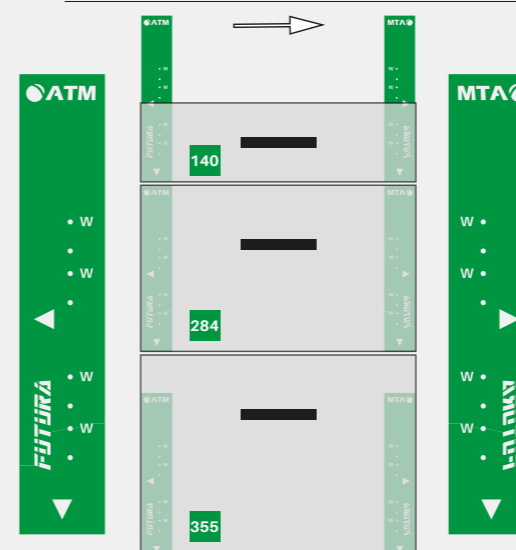
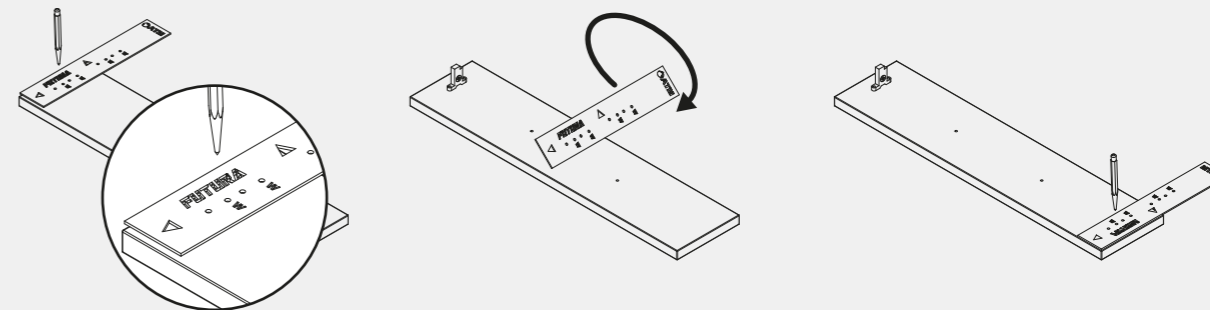

Szablon dla frontów 140, 284, 355
Przyłóż szablon do lewej strony frontu i odbij potrzebne wymiary. Następnie, obracając go w osi odbij wymiary na prawym boku. Litera „W” oznacza przesunięcie dolnego frontu na wieniec.

Template for Fronts 140, 284, 355
Place the template on the left side of the front and transfer the necessary dimensions. Then, rotate it along its axis and transfer the dimensions to the right side. The letter „W” indicates the offset of the bottom front to the bottom panel.

Шаблон для фасадов 140, 284, 355
Приложите шаблон к левой стороне фасада и перенесите необходимые размеры. Затем, повернув его по оси, перенесите размеры на правую сторону. Буква «W» обозначает смещение нижнего фасада на нижнюю панель (дно корпуса).

Šablóna pre čelá 140, 284, 355
Priložite šablónu k ľavej strane čela a prenešte potrebné rozmery. Potom ju otočte okolo osi a prenešte rozmery na pravú stranu. Písmeno „W” označuje posunutie spodného čela na spodnú dosku (dno korpusu).

Szablon 140, 284, 355 mm-es előlapokhoz
Helyezze a sablont az előlap bal oldalához, és jelölje át a szükséges méreteket. Ezután forgassa el a sablont a tengelye mentén, és jelölje át a méreteket a jobb oldalra. A „W” betű az alsó előlap alsó lapra történő eltolását jelöli.

Instrukcja pozycjonowania frontu dla ramy koszy na śmieci FUTURA
Front Positioning Instruction for FUTURA Waste Bin Frame | Инструкция по позиционированию фасада для рамы мусорных контейнеров FUTURA | Інструкція на umístění čela pre rám košov na odpad FUTURA | Előlap pozicionálási útmutató a FUTURA hulladékártóló kerethez

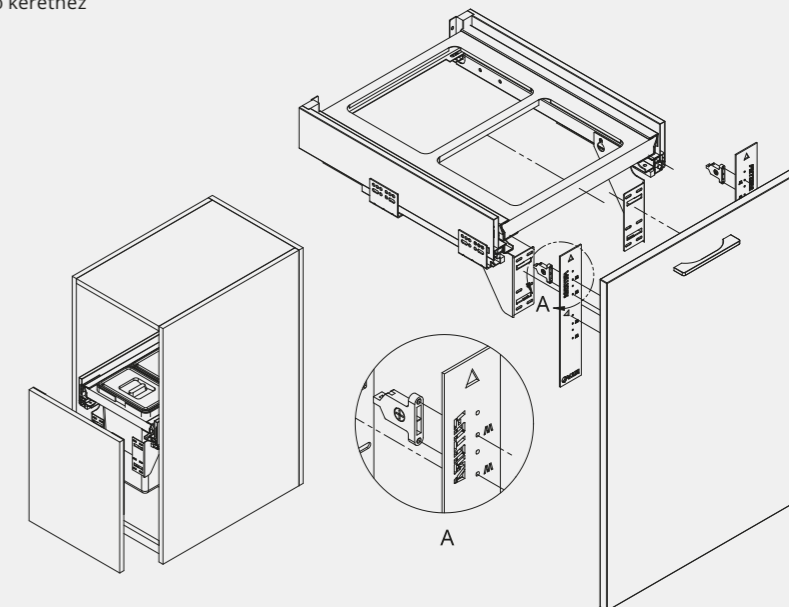

SZUFLADA NISKA FUTURA PK-1600 H90 / **FUTURA EVO** PK-1800 H90



FUTURA PK-1600 H90	indeks	
L (długość w mm)	P1 biały	P32 antracyt
300	36234	36235
350	36233	36232
400	35517	35516
450	35519	35518
500	35521	35520
550	36236	36237

16mm

FUTURA EVO PK-1800 H90	indeks	
L (długość w mm)	P1 biały	P32 antracyt
300	40229	40230
350	40231	40232
400	40233	40234
450	40235	40236
500	40237	40238
550	40239	40240

18mm

SZUFLADA ŚREDNIA PK-1601 H122 / **FUTURA EVO** PK-1801 H122



FUTURA PK-1601 H122	indeks	
L (długość w mm)	P1 biały	P32 antracyt
300	36243	36242
350	36240	36241
400	35523	35522
450	35525	35524
500	35527	35526
550	36239	36238

16mm

FUTURA EVO PK-1801 H122	indeks	
L (długość w mm)	P1 biały	P32 antracyt
300	40241	40242
350	40243	40244
400	40245	40246
450	40247	40248
500	40249	40250
550	40251	40252

18mm

SZUFLADA WYSOKA FUTURA PK-1602 H172 / **FUTURA EVO** PK-1802 H172



FUTURA PK-1602 H172	indeks	
L (długość w mm)	P1 biały	P32 antracyt
300	36245	36244
350	36246	36247
400	35529	35528
450	35531	35530
500	35533	35532
550	36249	36248

16mm

FUTURA EVO PK-1802 H172	indeks	
L (długość w mm)	P1 biały	P32 antracyt
300	40253	40254
350	40255	40256
400	40257	40258
450	40259	40260
500	40261	40262
550	40263	40264

18mm

SZUFLADA BARDZO WYSOKA PK-1803 H203 / **FUTURA EVO** PK-1803 H203



FUTURA EVO PK-1803 H203	indeks	
L (długość w mm)	P1 biały	P32 antracyt
300	40265	40266
350	40267	40268
400	40269	40270
450	40271	40272
500	40273	40274
550	40275	40276

18mm

FRONT WEWNĘTRZNY DO SZUFLADY NISKIEJ H90



UWAGA!
Szuflada PK-1600 nie jest w zestawie. | Drawer PK-1600 is not included in the set | Ящик PK-1600 не входит в комплект | Zásuvka PK-1600 nie je súčasťou balenia | A PK-1600 fiók nem tartozék.

Zawartość kompletu:
A Mocowanie frontu wewnętrznego PKF-1600
B Front wewnętrzny PKF-1614

PKF-1600		
A	P1 biały	P32 antracyt
indeks	36396	36397

PKF-1614, H106, L1034		
B	P1 biały	P32 antracyt
indeks	36403	36404

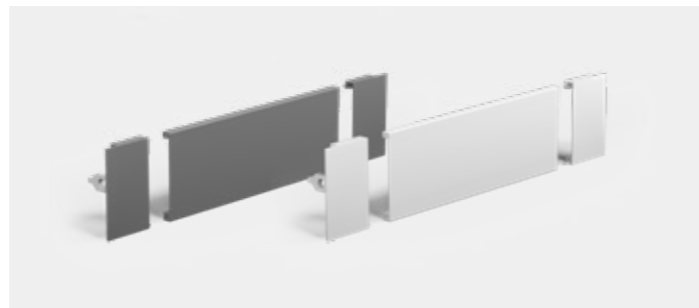
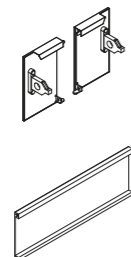

Wymiary / instrukcja montażu | Dimensions / Installation Manual | Размеры / Инструкция по монтажу | Rozmery / Návod na montáž | Méretek / szerelési útmutató

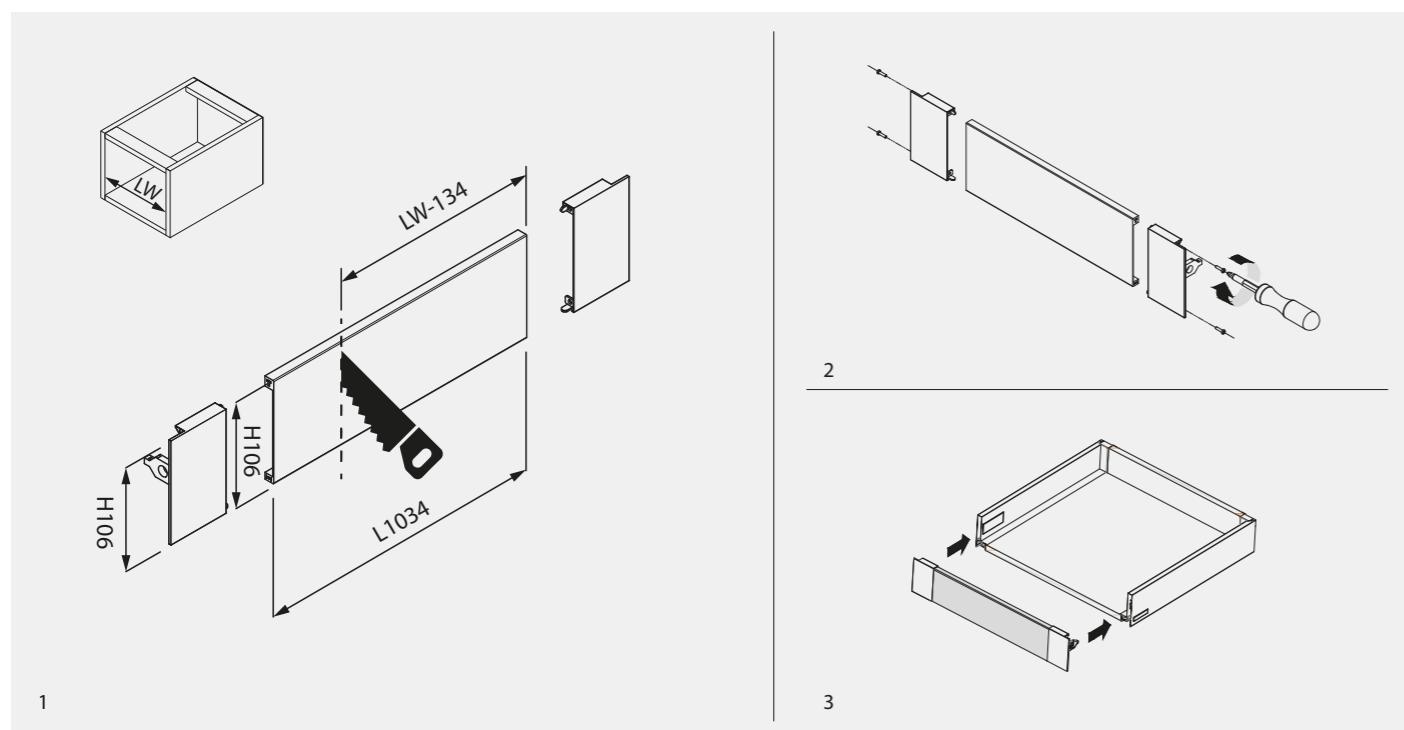

FRONT WEWNĘTRZNY DO SZUFLADY ŚREDNIEJ H122



UWAGA!
Szuflada PK-1601 nie jest w zestawie. | Drawer PK-1601 is not included in the set | Ящик PK-1601 не входит в комплект | Zásuvka PK-1601 nie je súčasťou balenia | A PK-1601 fiók nem tartozék.

Zawartość kompletu:
A Mocowanie frontu wewnętrznego PKF-1601
B Front wewnętrzny PKF-1615
C Reling PKF-1616

MOCOWANIE FRONTU WEWNĘTRZNEGO PKF-1601		
A	P1 biały	P32 antracyt
indeks	36399	36398

PKF-1615, H91, L1034		
B	P1 biały	P32 antracyt
indeks	36405	36406

PKF-1616, L1054		
C	P1 biały	P32 antracyt
indeks	36427	36428

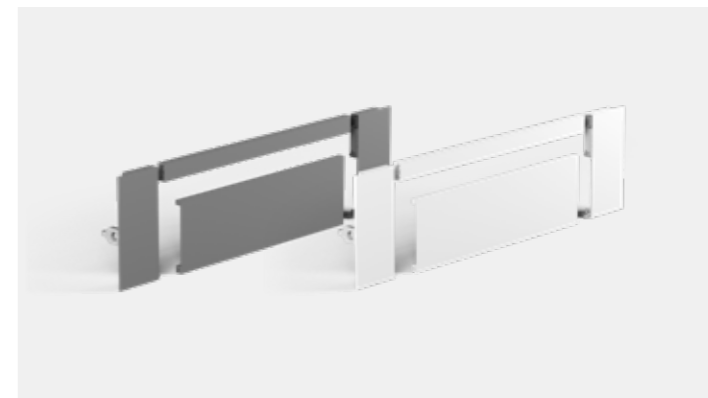
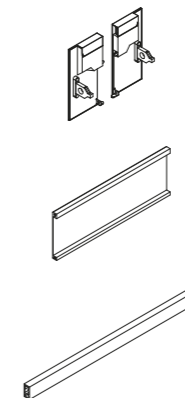

Wymiary / instrukcja montażu | Dimensions / Installation Manual | Размеры / Инструкция по монтажу | Rozmery / Návod na montáž | Méretek / szerelési útmutató

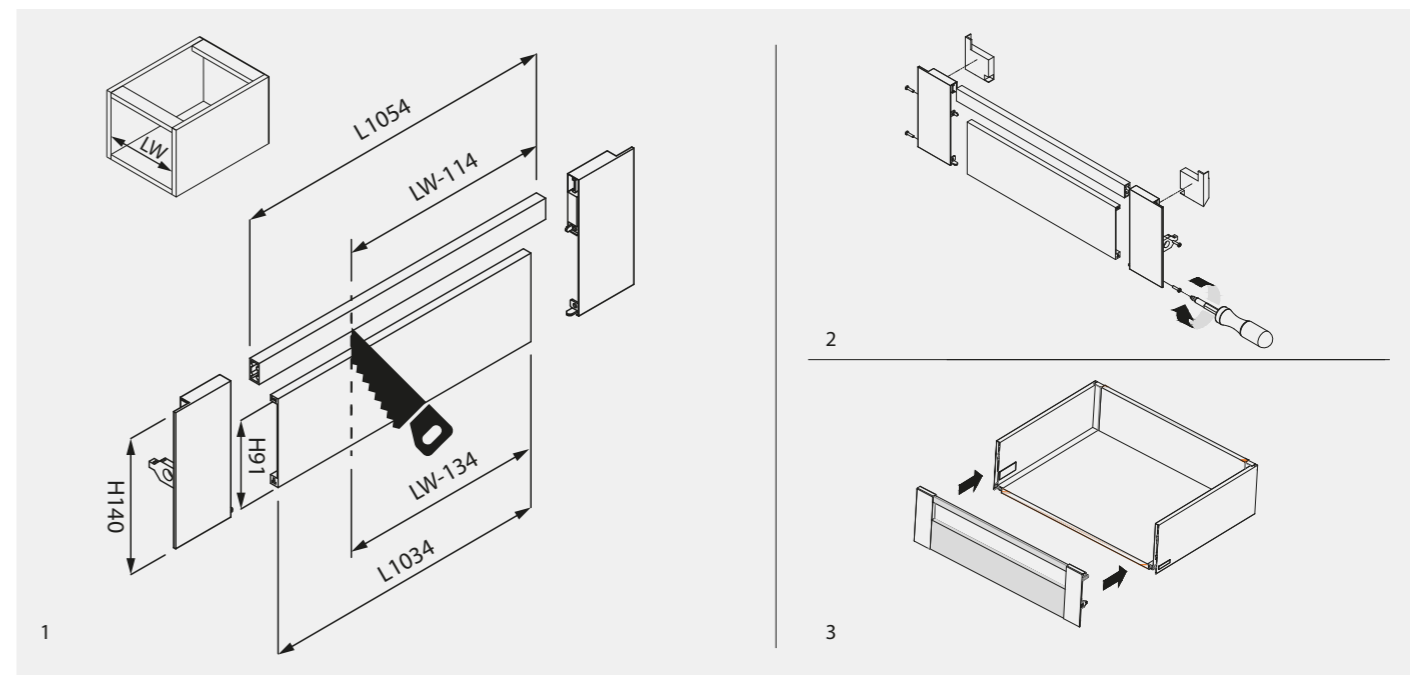

FRONT WEWNĘTRZNY DO SZUFLADY WYSOKIEJ H172



UWAGA!
Szuflada PK-1602 nie jest w zestawie. | Drawer PK-1602 is not included in the set | Ящик PK-1602 не входит в комплект | Zásuvka PK-1602 nie je súčasťou balenia | A PK-1602 fiók nem tartozék.

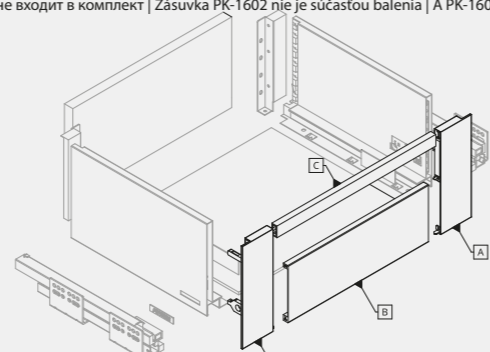

Zawartość kompletu:
A Mocowanie frontu wewnętrznego PKF-1602
B Front wewnętrzny PKF-1614
C Reling PKF-1616

PKF-1602		
A	P1 biały	P32 antracyt
indeks	36400	36401
PKF-1614, H-106, L-1034		
B	P1 biały	P32 antracyt
indeks	36403	36404
PKF-1616, L-1054		
C	P1 biały	P32 antracyt
indeks	36427	36428

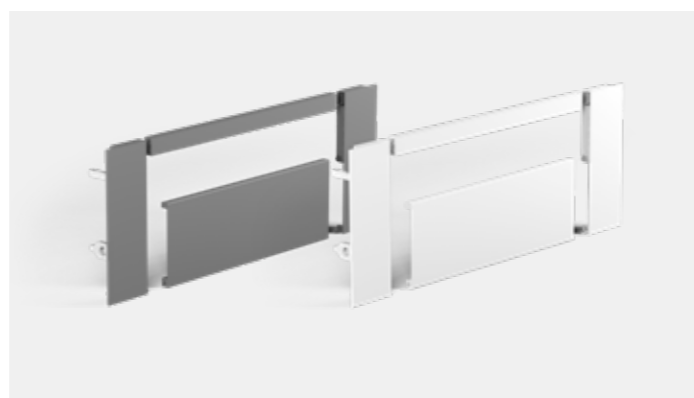
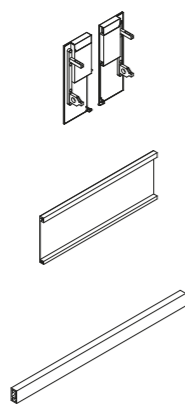

Wymiary / instrukcja montażu | Dimensions / Installation Manual | Размеры / Инструкция по монтажу | Rozmery / Návod na montáž | Méretek / szerelési útmutató

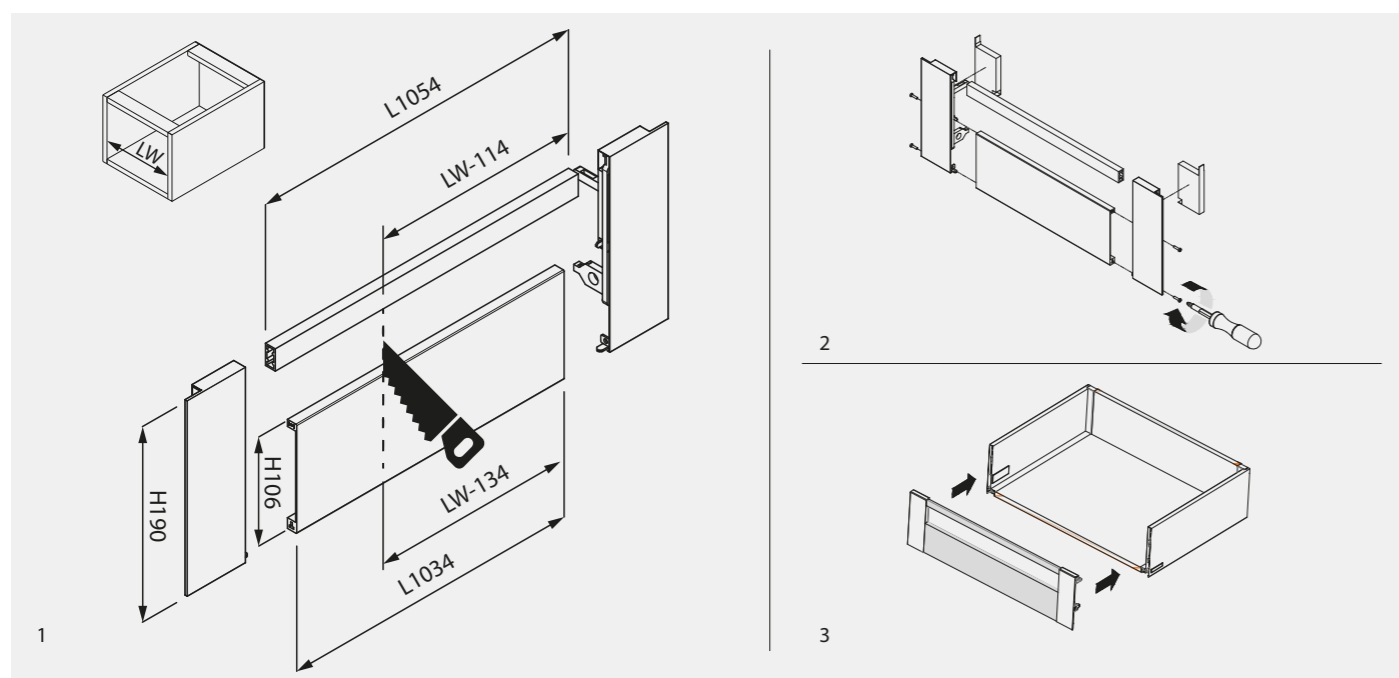

RELING UNIWERSALNY FUTURA PKR-1618

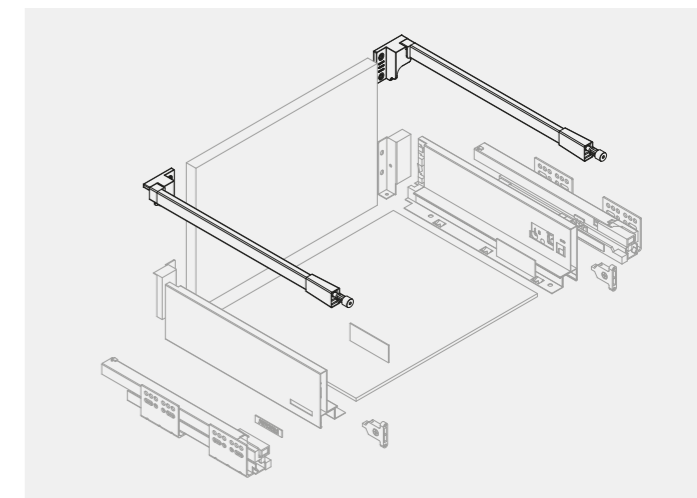

FUTURA PKR-1618	indeks	
L (długość w mm)	P1 biały	P32 antracyt
300	39795	39796
350	39797	39798
400	39799	39800
450	39801	39802
500	39803	39804
550	39805	39806

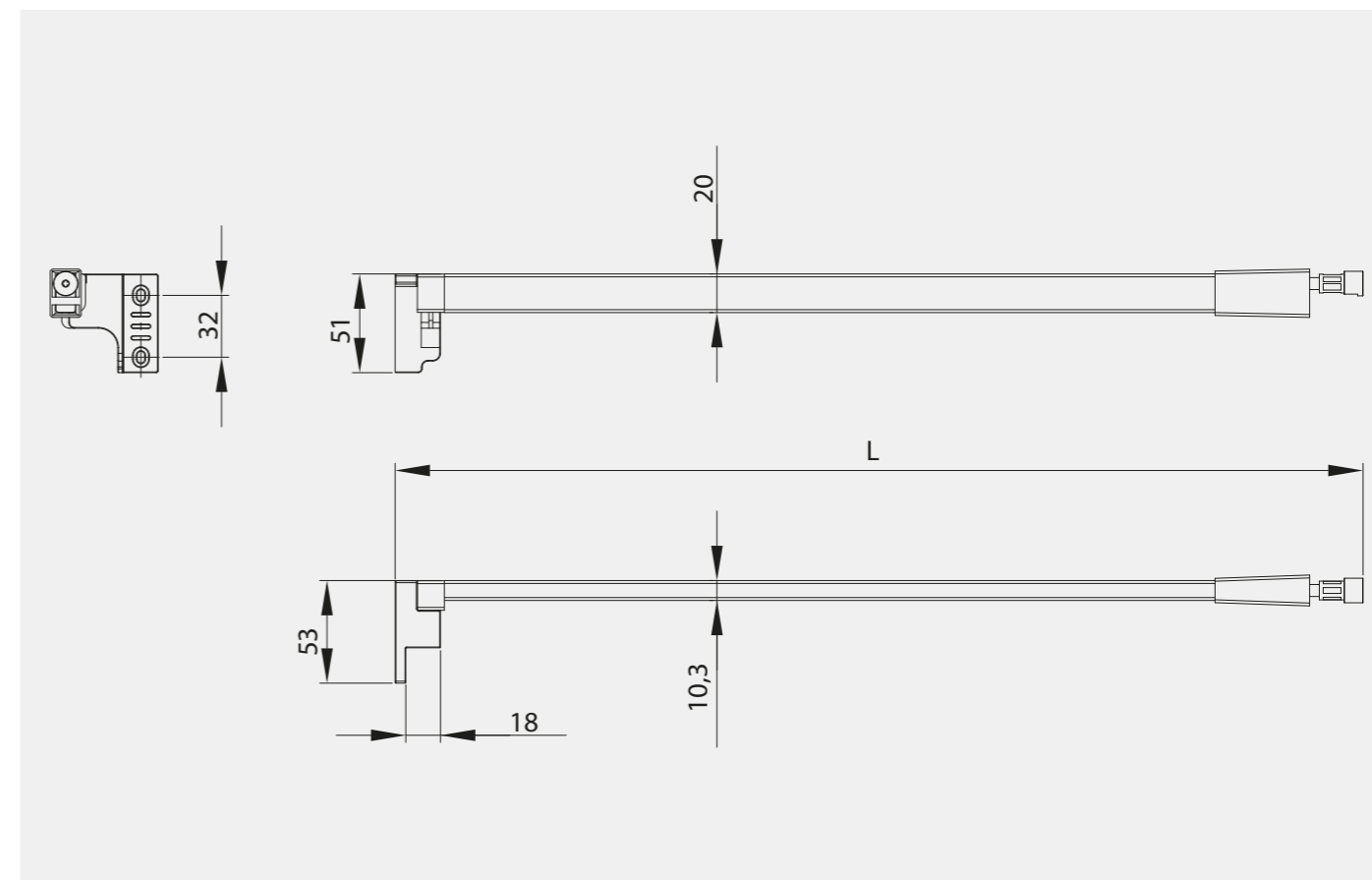

RAMA 40 + KOSZE NA ŚMIECI (24L+8L)



UWAGA!
Szuflada PK-1600 H90 L-500 [D] nie jest w zestawie. | Drawer PK-1600 H90 L-500 is not included in the set | Ящик PK-1600 H90 L-500 не входит в комплект | Zásuvka PK-1600 H90 L-500 nie je súčasťou balenia | A PK-1600 H90 L-500 [D] fiók nem tartozék.

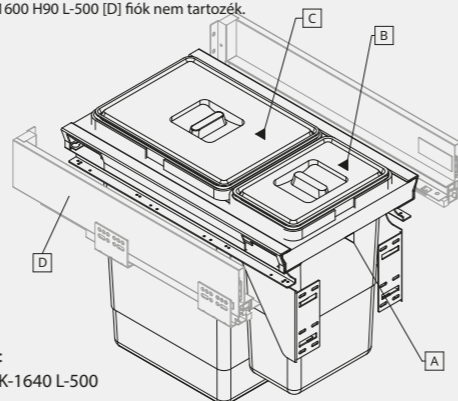

Zawartość kompletu:
A Rama + kosze PKK-1640 L-500
B Kosz 8L (1szt.)
C Kosz 24L (1szt.)

„40” PKK-1640 L-500 (24+8L)

	P1 biały	P32 antracyt
indeks	38719	38720



Wymiary / instrukcja montażu | Dimensions / Installation Manual | Размеры / Инструкция по монтажу | Rozmery / Návod na montáž | Méretek / szerelési útmutató

UWAGA!
Do łatwego montażu należy skorzystać z szablonu ze str. 7. Otwory nawierć przy literach „M”.

For easy installation, use the template on page 7. Drill holes at the „M” markings.

Для облегчения установки используйте шаблон на стр. 7. Сверлите отверстия в местах, обозначенных буквой «М».

Na jednoduchú montáž použite šablónu na strane 7. Otvor vyvrtajte pri označeniach „M”.

A könnyebb szereléshez használja a 7. oldalon található sablont. A furatokat az „M” betűknél fúrja ki.

MODEL	LW	H (MIN)	KOSZE
PKK-1640	360-368	465	24L+8L

RAMA 50 + KOSZE NA ŚMIECI (24L+8L+8L)



UWAGA!
Szuflada PK-1600 H90 L-500 [D] nie jest w zestawie. | Drawer PK-1600 H90 L-500 is not included in the set | Ящик PK-1600 H90 L-500 не входит в комплект | Zásuvka PK-1600 H90 L-500 nie je súčasťou balenia | A PK-1600 H90 L-500 [D] fiók nem tartozék.

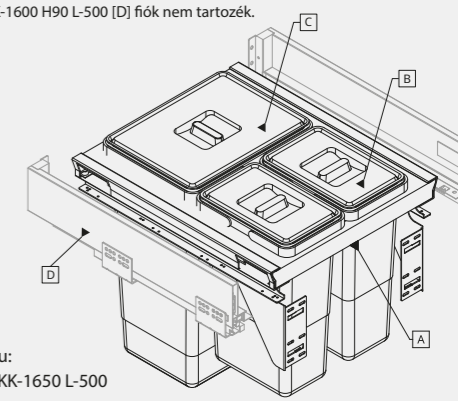

Zawartość kompletu:
A Rama + kosze PKK-1650 L-500
B Kosz 8L (2szt.)
C Kosz 24L (1szt.)

„50” PKK-1650 L-500 (24+8L+8L)

	P1 biały	P32 antracyt
indeks	38721	38722



Wymiary / instrukcja montażu | Dimensions / Installation Manual | Размеры / Инструкция по монтажу | Rozmery / Návod na montáž | Méretek / szerelési útmutató

UWAGA!
Do łatwego montażu należy skorzystać z szablonu ze str. 7. Otwory nawierć przy literach „M”.

For easy installation, use the template on page 7. Drill holes at the „M” markings.

Для облегчения установки используйте шаблон на стр. 7. Сверлите отверстия в местах, обозначенных буквой «М».

Na jednoduchú montáž použite šablónu na strane 7. Otvor vyvrtajte pri označeniach „M”.

A könnyebb szereléshez használja a 7. oldalon található sablont. A furatokat az „M” betűknél fúrja ki.

MODEL	LW	H (MIN)	KOSZE
PKK-1650	460-468	465	24L+2x8L

RAMA 60 + KOSZE NA ŚMIECI (24L+24L+8L+8L)



UWAGA!
 Szuflada PK-1600 H90 L-500 [D] nie jest w zestawie. | Drawer PK-1600 H90 L-500 is not included in the set | Ящик PK-1600 H90 L-500 не входит в комплект | Zásuvka PK-1600 H90 L-500 nie je súčasťou balenia | A PK-1600 H90 L-500 [D] fiók nem tartozék.

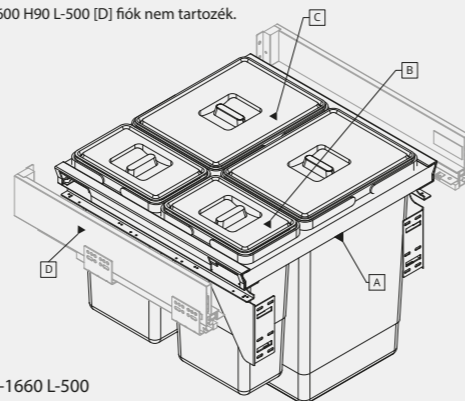

Zawartość kompletu:
A Rama + kosze PKK-1660 L-500
B Kosz 8L (2szt.)
C Kosz 24L (2szt.)

„60” PKK-1660 L-500 (24+8L+ 24+8L)

	P1 biały	P32 antracyt
indeks	38723	38724

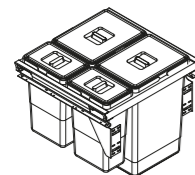

Wymiary / instrukcja montażu | Dimensions / Installation Manual | Размеры / Инструкция по монтажу | Rozmery / Návod na montáž | Méretek / szerelési útmutató

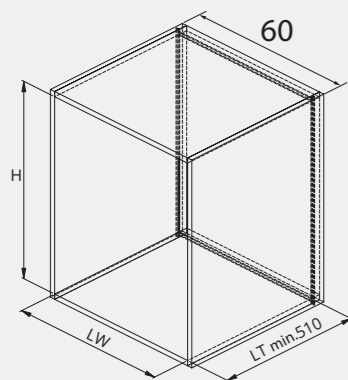

MODEL	LW	H (MIN)	KOSZE
PKK-1660	560-568	465	2x24L+2x8L

UWAGA!
 Do łatwego montażu należy skorzystać z szablonu ze str. 7. Otwory nawierć przy literach „M”.

For easy installation, use the template on page 7. Drill holes at the „M” markings.

Для облегчения установки используйте шаблон на стр. 7. Сверлите отверстия в местах, обозначенных буквой «M».

Na jednoduchú montáž použite šablónu na strane 7. Otvor vyvŕtajte pri označeniach „M”.

A könnyebb szereléshez használja a 7. oldalon található sablont. A furatokat az „M” betűknél fúrja ki.

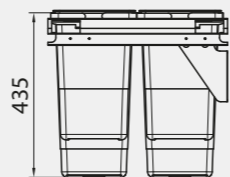
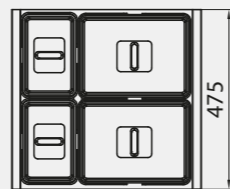
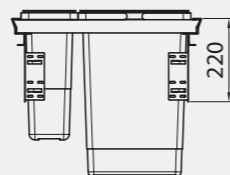
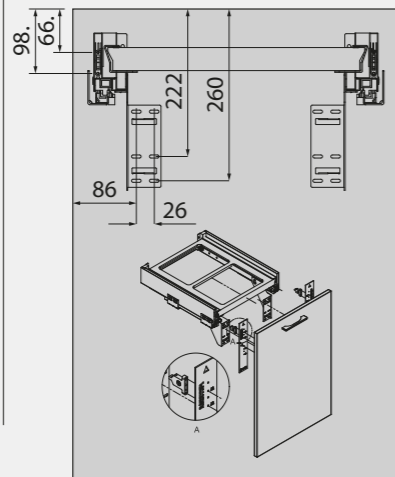



FUTURA

DYSTRYBUTOR

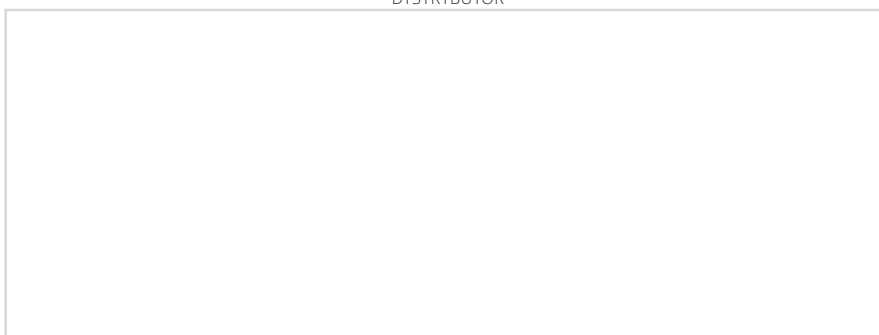

facebook.com/ATMakcesoria



instagram.com/pl.atm